

Практична робота № 5

Розробка ескізного проекту

Мета: Навчитися розробляти ескізні проекти об'єктів ландшафтної архітектури.

Завдання:

1. Розробити ескіз проекту скверу, частини парку, дендропарку тощо.
2. Провести розбивку території проєктованого об'єкту на функціональні зони.
3. Запроєктувати схемудорожньо-стежкової мережі та елементи благоустрою відповідно до зонування території.

Вихідні дані: Ескізний проєкт виконується для того дослідного об'єкту, який був опрацьований у попередній практичній роботі.

Техніка виконання: Ескіз виконується на форматі А-4 олівцями та тушшю. Зонування проводять на тому ж форматі із зазначенням умовних позначень. Стилістика та обґрунтування зон подається у пояснювальній записці.

Теоретичні відомості

Приступаючи до проєктування, дуже важливо побувати на місці майбутнього парку (скверу), «вжитися» в клімат, ґрунт, навколишній ландшафт, оцінити з естетичної точки зору існуючі будівлі. Необхідно особисто і візуально оцінити всі переваги і недоліки території. Для цього треба озброїтися листом паперу, олівцем і рулеткою і виконати так звані кроки, тобто

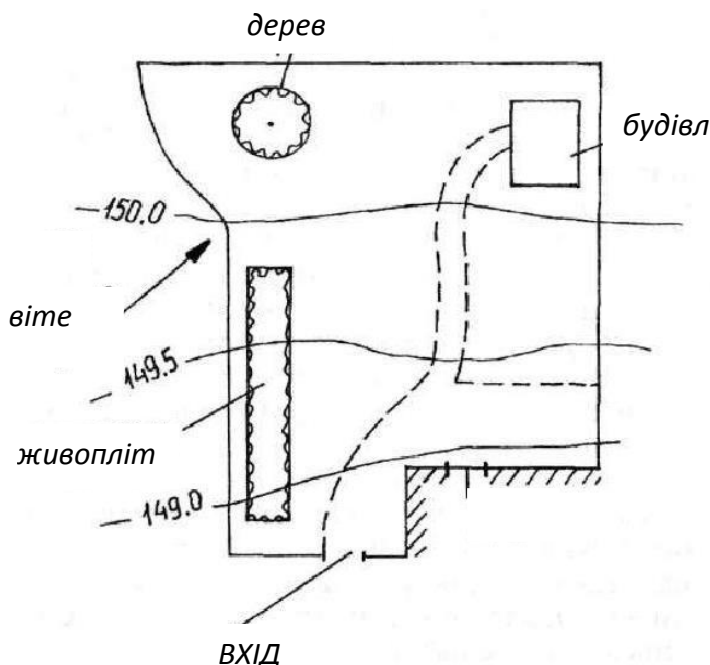

креслення від руки з нанесенням всіх цікавих елементів ділянки (рис. 5.1).

Перш за все треба оцінити розташування ділянки відносно сторін світу. Це важливо при проєктуванні рослин і споруд. На плані це буде виглядати у вигляді стрілки, що вказує напрямком

півночі. Далі необхідно виявити межі ділянки, відзначивши це все також на плані. Також потрібно виявити переважний напрямок вітру (так звану розу вітрів).

На ескізний план
наносяться всі
існуючі
насадження і споруди.

Рис. 5.1 – Робочий ескіз плану
присадибної
ділянки

Маючи на руках креслення геодезичної зйомки, немає необхідності вимірювати рулеткою розміри і відстані існуючих посадок і споруд. Якщо такої зйомки немає, то доведеться самостійно виміряти основні габарити в плані. Якщо існує сильний перепад рельєфу, необхідно відзначити це на окремому аркуші у вигляді розрізів, які зображують різницю рівнів.

На кожній ділянці існують так звані «конфліктні моменти». Зазвичай це первісна планувальна неузгодженість місця розташування різних зон і споруд, візуальна невідповідність, хаотичні, непродумані посадки, які часто не відповідають елементарним ботанічним вимогам (освітлення, вітер, ґрунт тощо). Всі ці фактори дуже важливі для роботи над майбутнім проектом. Конфліктні моменти аналізуючої ділянки і є основоположним стимулом для планувального рішення і точкою відліку початку проектування.

Зонування території. Необхідно розбити територію на зони. Це можуть бути різні зони: відпочинку, спорту, дитячі майданчики, водойми, технічні та господарські зони, зони плодкових або декоративних посадок, квітників, і т. д. При розробці проекту дуже важливо виявити пріоритет цих зон. Для цього важливо знати призначення об'єкту і відповідно його стилістику.

Стилiстика парку (скверу, саду). Жоден з відомих стилів не може бути скопійований в умовах сучасності в чистому вигляді. Сьогодні можна говорити в основному про стилізацію – використанні стилевих рис у новому прочитанні для досягнення певних художніх цілей. Найчастіше в сучасних ландшафтних проектах присутні елементи: готики, бароко, класицизму, модерну, азійського стилю, традиційного національного, сільського, романтичного, сучасного модерну, стилю «хай-тек». Стилiзація передбачає оформлення

частини, рідко всієї території, під певний естетичний стилістичний контекст.

Однак існує ще таке поняття, як формотворчі акценти. Мова йде про те, що в парку (сквері) має бути щось яскраве, цікаве, що привертає погляд (місце, споруда, композиція), тобто візуальний акцент.

Ось їх основні види:

- майданчик відпочинку;
- спортмайданчик;
- ексклюзивні малі архітектурні форми;
- фонтан;
- водойма;
- рокарій або альпійська гірка;
- перголи;
- альтанки;
- підпірна стінка;
- клумба з рідкісними незвичайними (лікарськими)

рослинами.

Особливе значення має і так звана «тема», тобто функція створення певного настрою, емоційного та візуального враження.

При вмілому підборі рослинного матеріалу можна створити чудову концепцію рішення ландшафту, яка буде різноманітною практично у всі сезони. Ескізна пропозиція. Результатом цього етапу є зображення в плані, яке наочно продемонструє концептуальне рішення взаємного розташування функціональних зон (культурно-масових заходів, тихого відпочинку та прогулянок, культурно-просвітницьких закладів, відпочинку дітей, фізкультурно-оздоровча, господарська) та розміщення об'єктів ландшафту (доріжки та площадки, композиції рослин, водойми, скельні гірки, квітники та багато іншого).

Основою ескізного проекту може стати копія кадастрового плану, генплану забудівлі тощо. За відсутності плану виконують всі необхідні вимірювання.

На етапі формування ескізу формуються головні ідеї проектування, які ляжуть в основу генерального плану.

Контрольні запитання

1. Що являє собою ескіз? 2. Охарактеризуйте функціональні зони парків?
3. На основі чого формується ескізна пропозиція? 4. Назвіть види дорожньо-стежкової мережі?